

# 操作方法

## 【A スタンドの立て方※ヨコ型】

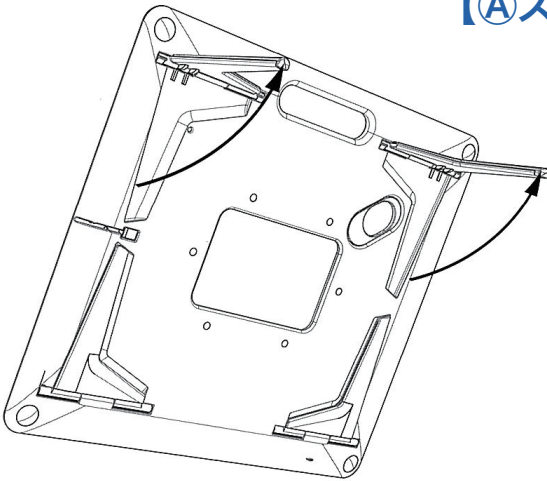

①裏面にある、取っ手側の脚を  
拡げます。

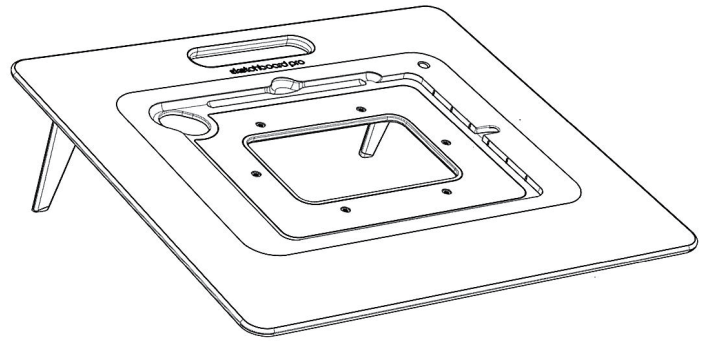

③表に戻してOK。

## 【B スタンドの立て方※タテ型】

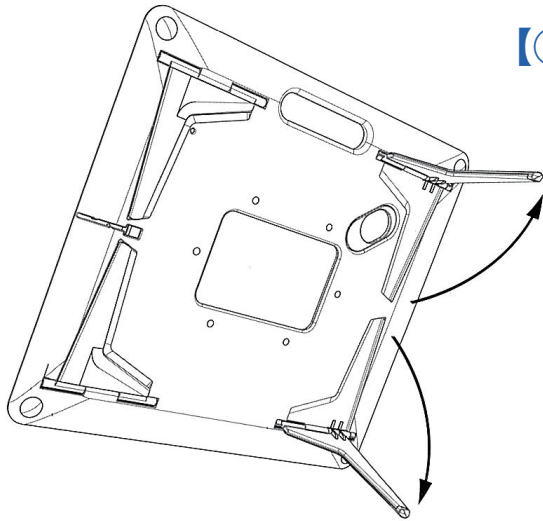

①裏面にある、取っ手の横側の  
脚を開きます。

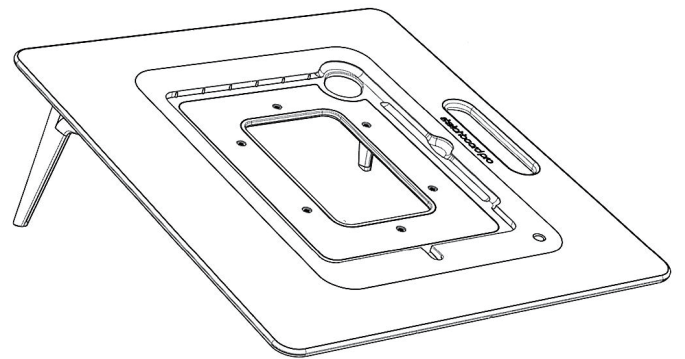

※上図は左利き用

②表に戻してOK。  
※利き手に合わせて脚を開き方を変えましょう。

## 【C iPadのセット】

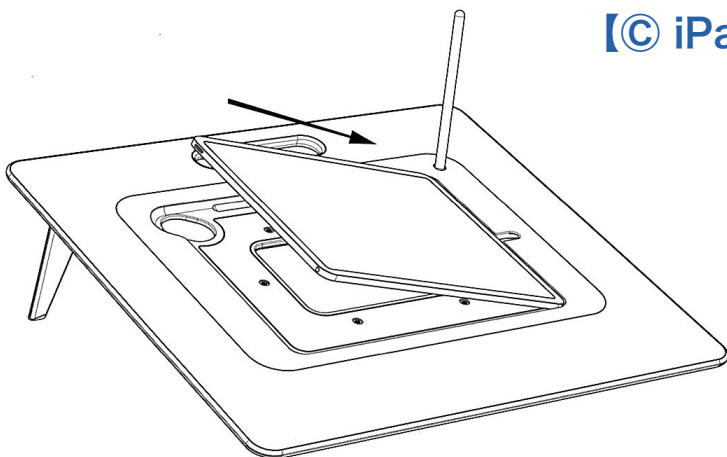

①センターのクレードルにiPadの  
右側からはめ込んでいきます。

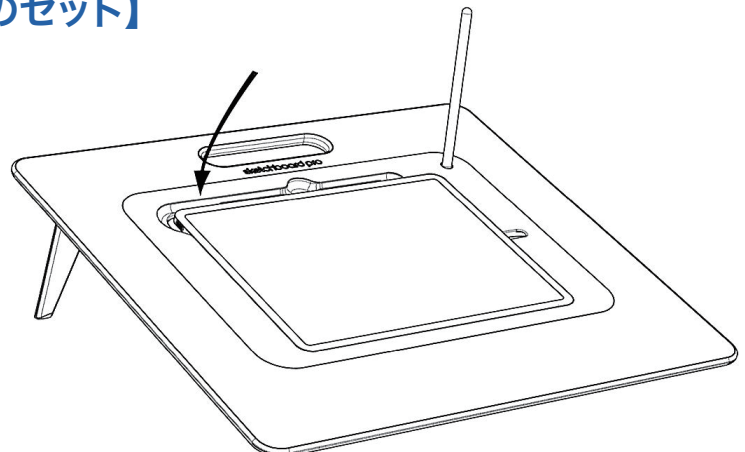

②iPadの左側を、指で押し込むように  
ていねいにはめ込みます。

## 【D充電ケーブルをセット】

特殊シリコンでシームレス構造にしていますので、充電ケーブルをセットする時はケーブルを無理に引っばらないように気を付けてください。

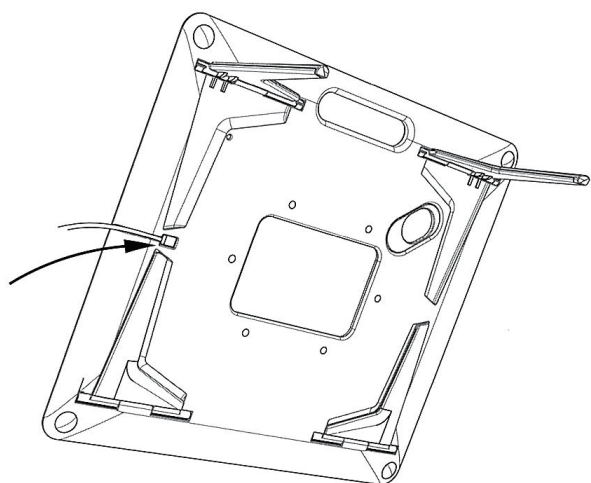

①まずは、裏面のケーブルを通す穴からケーブルを差し込みます。

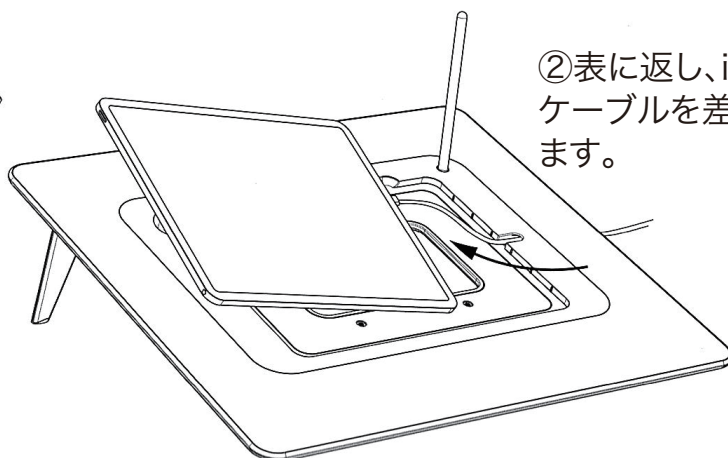

②表に返し、iPadにケーブルを差込みます。

③両手でケーブルをたぐり寄せ、あとは【C iPadのセット】と同じ要領でセットしていきます。

## iPadを装着時の移動

デモンストレーションで振り落としても、iPadのマグネットで落ちないような設計にはなっていますが、SketchBoard Proの背面から押す力があると外れてしまいます。iPadを装着して移動する時は下図のように注意してください。

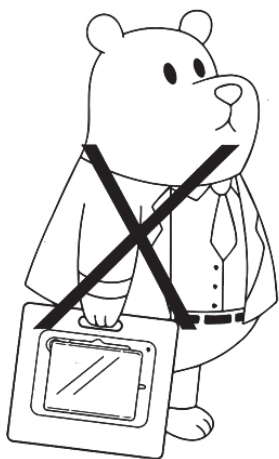

### 【手にぶら下げて歩く】

自分のヒザに当たる位置にiPadがあったり、障害物に当たる危険があるのでXです。

※ムービーの女性はあくまでもイメージですのでご了承ください。

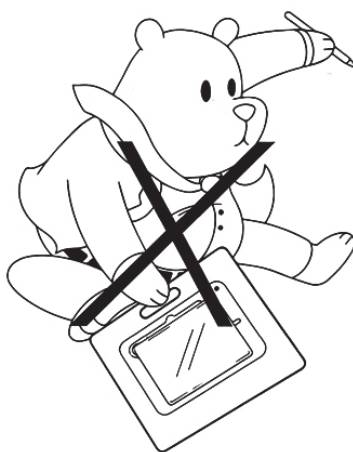

### 【持ちながら派手にアクション】

急な用事で急いでいる時に、あわてて派手なアクションを起こすと、思わぬアクシデントで、iPadやApplePencilが振り落とされる危険がありますのでやめましょう。



### 【小脇に抱える】

正解はこの持ち方。何よりも大切なイラストを描く道具とiPad、そしてApplePencilを大事に扱うために、移動は小脇に抱えて移動しましょう。